

Ø457 - Ø711 mm

(Ø18" - Ø28")

AXXAIR

CC720

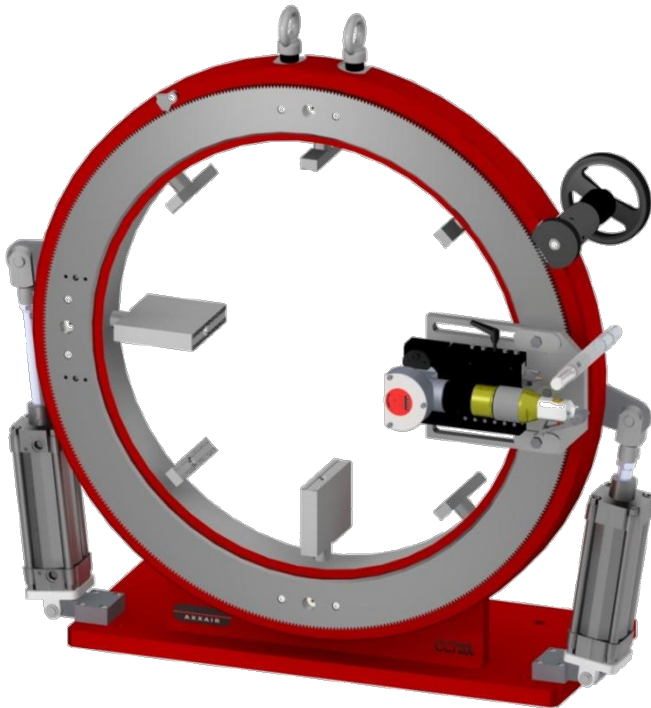

Technikai paraméterek:

- Standard szorítópofo: Ø457 - Ø711 mm (Ø18" - Ø28")
 - Kiegészítő szorítópofofák: 457.2, 508, 610, 711.2 mm
 - Vágási pontosság: függőleges vágás esetén < 0,4 mm
 - Pneumatikus szorítás
 - Emelőszem
- Tömeg: 450 kg

Jellemzők

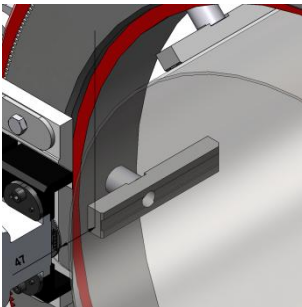

A vágókorong és a befogás távolsága **47 mm**, ezzel **csökkentve** a rezgéseket és a csődeformációt

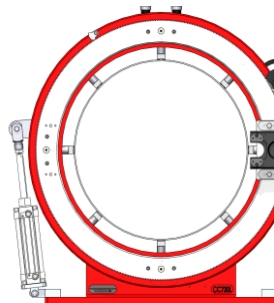

Központosító befogás, **8** pofás, **rozsdamentes acél** szorítóval a deformáció és a rezgések csökkentése érdekében.



Motor: pneumatikus



Alapfelszereltség a **kézi-kerék**: megnöveli a vágókorong éltartamát, és növeli a vágás minőségét.

ORBITÁLIS VÁGÁS

Kiegészítők	Motorok	Hivatkozási szám	Fogyó-kopó alkatrészek
Kérésre	MO PD: pneumatikus 60 - 110 l/min, levegőfogyasztás 1500 l/min 6 bar-on.	720PD	LS6872: 1 - 3 mm LS6844: 2 - 7 mm
			LS8080: 1 - 3 mm LS8054: 2 - 7 mm
			LS8034: 5 - 12 mm
			LS9038: 5 - 15 mm
			CCLUH: kenőanyag

MADE IN FRANCE

GLOBAL PROCESS

www.weldmatic.hu