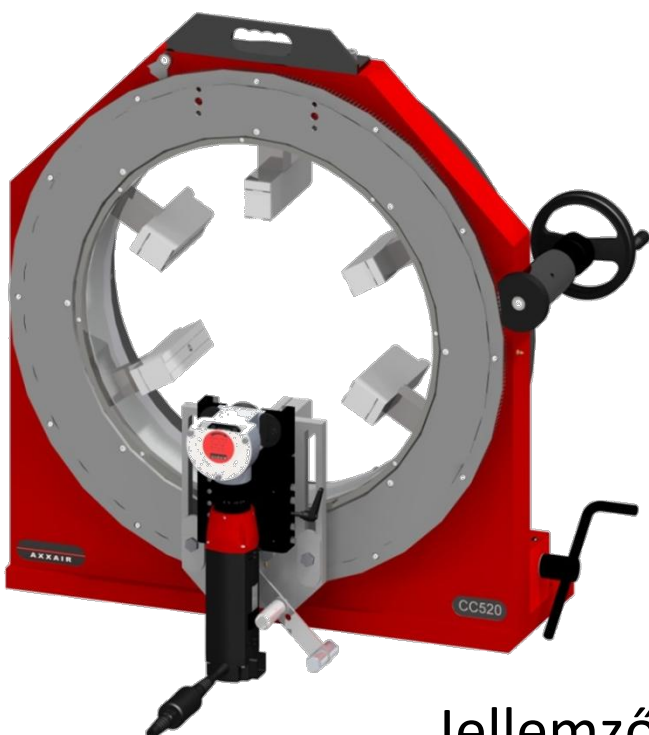

Ø315 - Ø519 mm

(Ø 12,75" - Ø20")

AXXAIR

Technikai paraméterek:

- Standard szorítópofo: Ø394 - Ø519 mm (Ø15,5" - Ø20")
- Kiegészítő szorítópofo: Ø315 - Ø434 mm (Ø12,75" - Ø17")
- Vágási pontosság:** függőleges vágás esetén < 0,4 mm
- Két pozícióba állítható vágókorong a csőidomok megmunkálásához is.
- Emelőszem
- Tömeg: 250 kg

Jellemzők

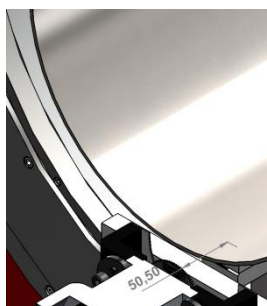

A vágókorong és a befogás távolsága **50,5 mm**, ezzel **csökkentve** a deformációt és a rezgéseket.

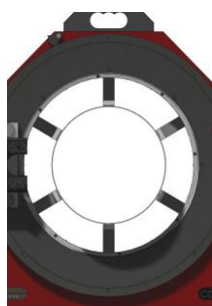

Központosító befogás, **6** pofás, **rozsdamentes acél** szorítóval a csődeformáció csökkentése érdekében.



Motorok: lassú, gyors elektromos, pneumatikus

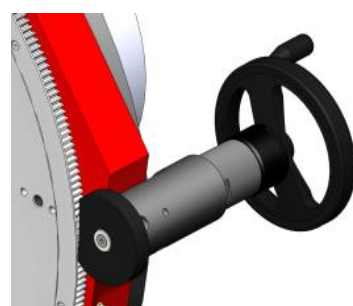

Alapfelszereltség a **kézi-kerék:** megnöveli a vágókorong éltartamát, és növeli a vágás minőségét.

Kiegészítők	Motorok	Hivatkozási szám	Fogyó-kopó alkatrészek
Kérésre	FS29: 220 V Vastagság < 5 mm	520FS29	LS6872: 1- 3 mm LS6844: 2 - 7 mm
	FS19: 110 V Vastagság < 5 mm	520FS19	LS8080: 1 - 3 mm LS8054: 2 - 7 mm
	FS25: 220 V Vastagság > 5 mm	520FS25	LS8034: 5 - 12 mm
	FS15: 110 V Vastagság > 5 mm	520FS15	LS9038: 5 - 15 mm
	MOPD: pneumatikus 60-110 l/min, levegőfogyasztás 1500 l/min 6 bar-on.	520PD	CCLUH: kenőanyag